

# CH4612 / CH4624

电瓶自动充电机

宽广电压输入范围 100 – 277 Vac



## 特色

- UL1236 认证智能型切换模式
- 全时自动充电
- 零件温度过高将自动降低输出功率
- 低电压监控并提供盘面告警指示与电池(-)极电气告警信号输出
- 具充电电压及电流显示
- 短路及反极性逆接保护
- 防止电瓶逆流放电
- 内建交流电源微型保护熔丝
- 面板安装(Panel Mount)或轨道(DIN Rail)安装



## 电气规格

AC 输入	电压 100 – 277 Vac	效率	满载时大于 80%
	频率 47 – 63 Hz	保护功能	定电压、限电流、短路及反极性逆接保护
	电流 CH4612 1.6A CH4624 1.8A	工作环境	操作温度 -20 至 +60 °C 储存温度 -30 至 +80 °C
DC 输出	CH4612 电压 13.6 Vdc 电流 最大 5A	相对湿度	90%以下
	CH4624 电压 27.2 Vdc 电流 最大 3A	振动	5.0 Gs @ 60 Hz
直流电压变动率	小于 +/-1%	尺寸	175.0 (L) x 115.0 (W) x 60.0 (H) mm 7.0 (L) x 4.5 (W) x 2.4 (H) inch
充电模式	浮动充电	重量	0.52 Kg +/-2% 1.15 lb +/-2%
告警信号容量	电池(-)极 0.5A @ 40 Vdc		
适用电池类型	胶体电池、铅酸电池、AGM 电池		

## 图示与尺寸

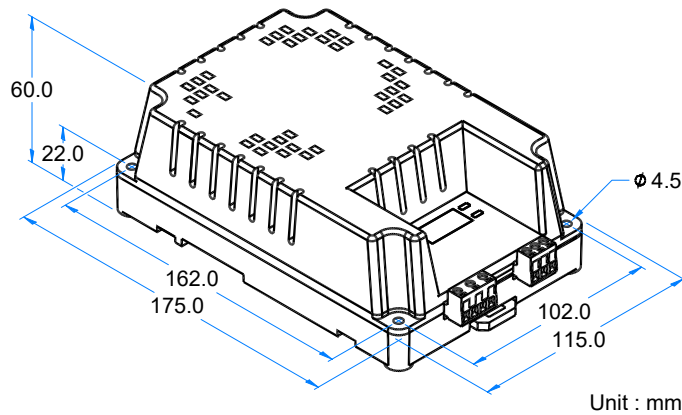

## 盘面显示及告警指示

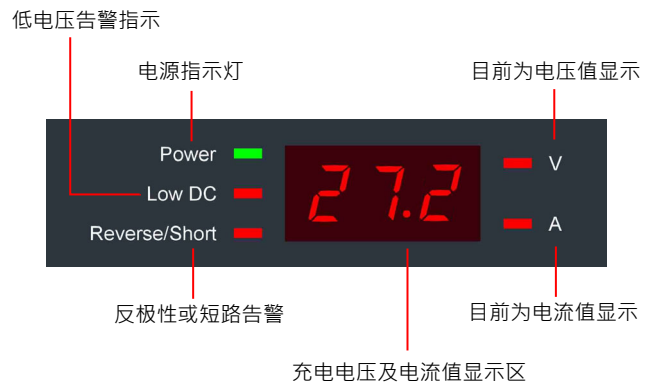

## DIN Rail 轨道安装说明

安装示意图

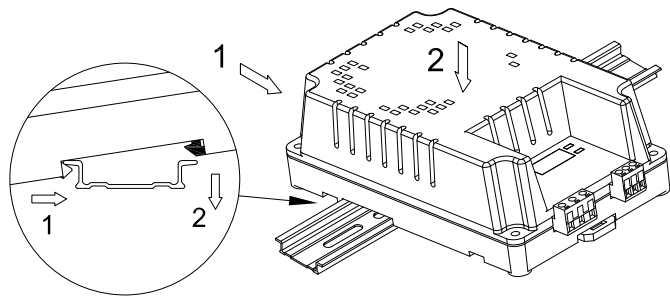

卸下示意图

